

2.6 Systeemspecifieke regels feltgolf



1. Over het algemeen hebben feltgolfbanen de volgende afmetingen:

Lengte (banen zonder doelgreen)	6,00 m - 16,00 m inclusief afslagplaat
Lengte (banen met doelgreen)	6,00 m - 18,00 m inclusief afslagplaat
Breedte (binnenmaat)	0,90 m
Framebreedte	3,00 – 8,00 cm Hoogte van de helling 0,30 – 1,60 m als niet gespecificeerd De helling hoeft niet continu te zijn uniform (lineair).
Doelwit Greene diameter	1,80 m of 2,40 m
Lengte van de afzetplaat	1,30 m - 1,50 m
Breedte van de afzetplaat	0,20 m
<p>Alternatief: onregelmatig rechthoekig met een breedte van de achterkant van 20 cm en een breedte van de voorkant van 40 cm. Afslagplatform voor speler 0,80 m - 1,00 m x 1,60 m - 2,00 m</p> <p>Gat diameter indien niet gespecificeerd 0,10 m</p> <p>Hoogte van poorthindernissen 5,00 – 9,00 cm</p>	

2. De gezaghebbende tekeningen voor standaardisatie worden bewaard door de WMF.
3. Alleen banen met standaardafmetingen en 18 van de 32 gestandaardiseerde banen kunnen worden goedgekeurd als viltgolfbanen. Verschillende alternatieven van hetzelfde baantype zijn toegestaan, maar maximaal twee op één baan.
4. De banen kunnen in willekeurige volgorde worden ingedeeld, van 1 tot 18.
5. Spiegelbeeldversies van banen 3, 5, 10, 11, 15, 17, 20 en 22 zijn toegestaan.
6. Algemene metingen in cm

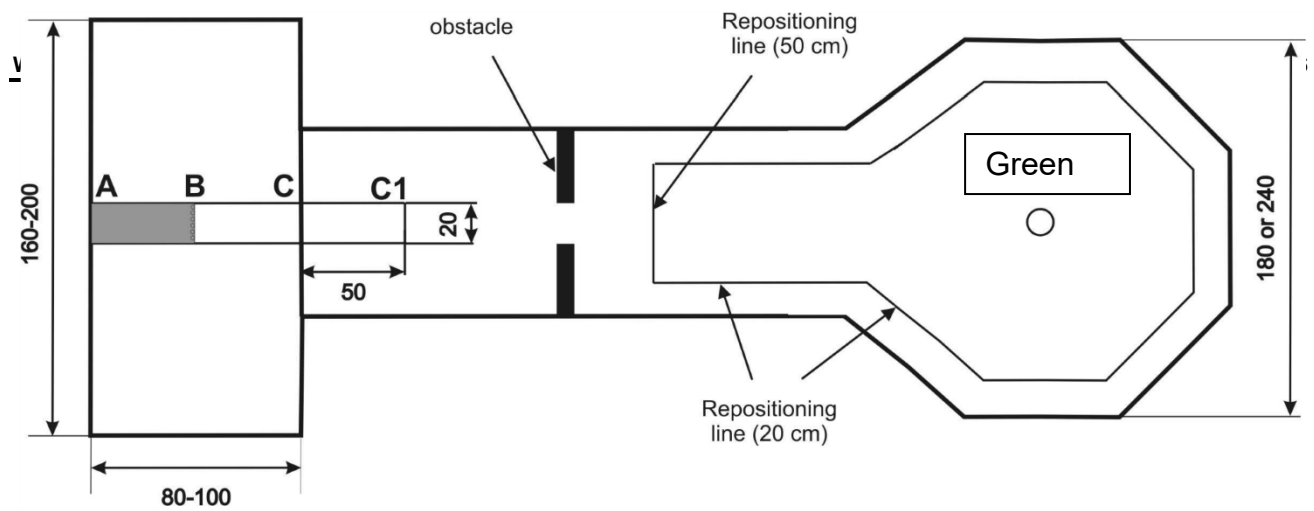

7. De volledige afslagplaat tussen markeringen A en B wordt gedefinieerd als het afslaggebied. B is precies het midden tussen A en C. De afzetplaat is gedefinieerd van A tot C1.
8. De positie van de doelhole mag overal in de doelgreen zijn zolang de minimale afstand tot de grens 30 cm is.
9. Op elke doelgreen moet er een herpositioneringslijn zijn die op een constante afstand van 20 cm van de grens wordt gemarkeerd. Herpositioneringslijnen bij obstakels hebben een afstand van 50 cm en bij grenzen een afstand van 20 cm. Verdere details worden bij elke baan hieronder vastgelegd.
10. De volgende banen en obstakels zijn gestandaardiseerd:
 1. Enkele poort
 2. Dubbele poort
 3. Dozen
 4. Duitse richel
 5. Optische illusie
 6. Middelste gat in helling
 7. Brievenbus
 8. Heer
 9. Örkelljunga
 10. Hoek
 11. Speciale hoek
 12. Midden heuvel
 13. Zijpoorten
 14. Wieg
 15. Visgraad
 16. Kanaal
 17. Zijgat in helling
 18. Brug
 19. Heuvel met poort
 20. Bliksem
 21. Greppel
 22. Hellende heuvel met poort
 23. Aasbox

- 24. Zweedse richel
- 25. Kruis
- 26. Möllberg-wieg
- 27. Verticale helling
- 28. Hoefijzer
- 29. Dubbele poort
- 30. Stationaire schalen
- 31. Midden doel
- 32. Passage

11. Volgende banen kunnen worden gebouwd met of zonder Green: 6, 8, 9, 14, 17, 27, 28 en 30. Als deze banen zonder eind-Green worden aangelegd, hebben ze geen grenslijn.
12. Het speelveld kan worden betreden, maar alleen voor het voorbereiden en spelen van een slag. Het is niet toegestaan om op obstakels te stappen.

Baan 1 Enkele poort

Alternatief 1: Vlakke baan
De grenslijn is 50 cm voor de afzetplaat gemarkeerd.

Alternatief 2: Baan met helling
De grenslijn wordt direct na het einde van de helling gemarkeerd.

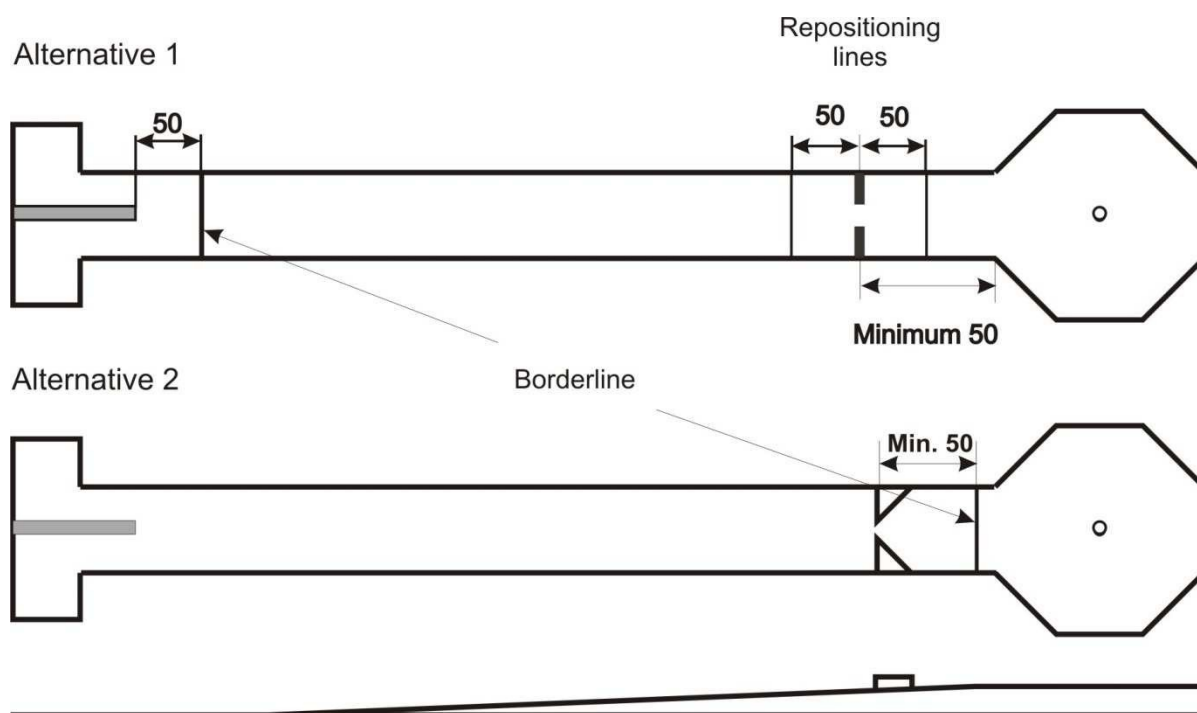

Maten: Lengte van de baan 7 - 13 m
 breedte van de poort zie Grafiek 1

Baan 2 Dubbele poort

Alternatief 1: Vlakke baan
 De grenslijn is 50 cm voor de afzetplaat gemarkeerd.

Alternatief 2: Baan met helling
 De grenslijn wordt direct na het einde van de helling gemarkeerd.

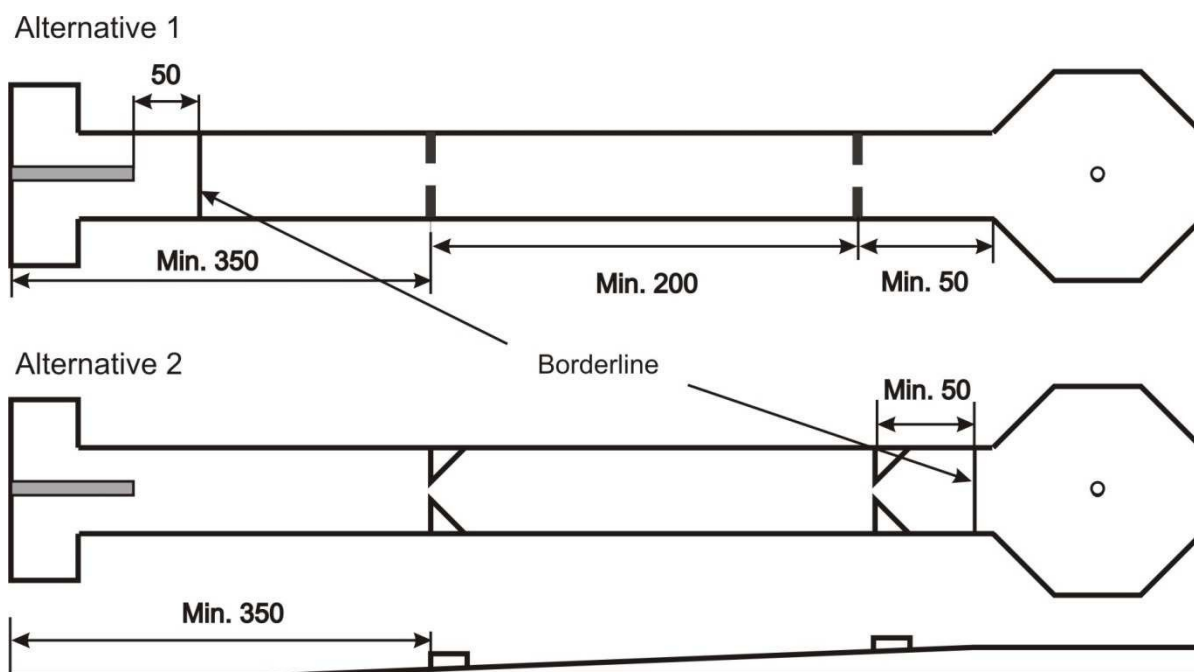

Maten: Lengte van de baan 8 - 13 m
 Breedte van de poort zie Grafiek 1
 De afstand in de kaart wordt gemeten vanaf de voorrand van het afzetgebied tot het begin van het tweede obstakel.

Overige: De eerste poort moet minstens zo breed zijn als de tweede poort.

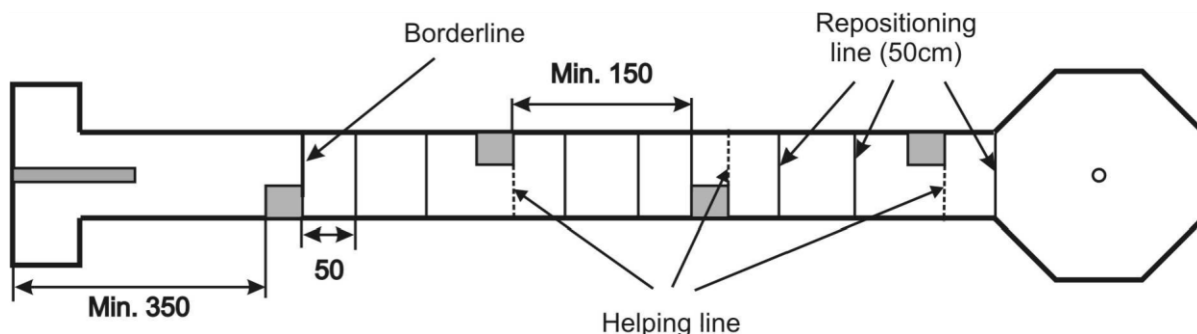
Baan 3 Dozen

- Maten:**
- | | |
|--------------------------|---|
| Lengte van de baan | 10 - 18 m |
| Afstand tussen obstakels | de afstanden tussen de dozen moeten identiek zijn |
| Breedte van de doorgang | zie Grafiek 1 |
- De afstand in de kaart wordt gemeten vanaf de voorrand van het afzetgebied tot het begin van het derde obstakel.
- Grenslijn:** De grenslijn is precies aan het einde van het eerste vakje gemarkeerd.
- Helpende lijn:** Een hulplijn is precies aan het einde van de andere vakjes gemarkeerd.
- Herpositionering:** Als de bal dicht voor of op de hulplijn met het contactpunt tot stilstand komt, kan hij tot 50 cm van het obstakel in de richting van het afslaggebied worden verplaatst. Als hij de hulplijn met zijn contactpunt is gepasseerd, kan hij tot 50 cm van het obstakel in de richting van de doelgreen worden verplaatst.
- Overige:** 3, 4 of 5 dozen zijn toegestaan.

Baan 4 Duitse richel

- Alternatief 1:** Vlakke baan met een doorlopende opening
De grenslijn is 50 cm voor de afzetplaat gemarkeerd.
- Alternatief 2:** Baan met plateau en gat sectie in de helling
De grenslijn wordt regelmatig 50 cm voor de afslagplaat aangegeven.
Als er geen vlak deel vóór de helling is, wordt de grenslijn aan het einde van de helling precies aan het begin van het plateau gemarkeerd.

Alternative 1

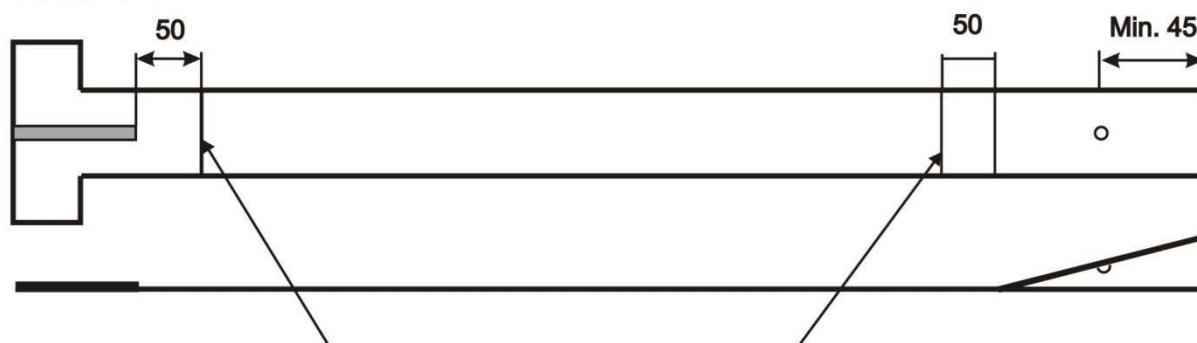

Alternative 2

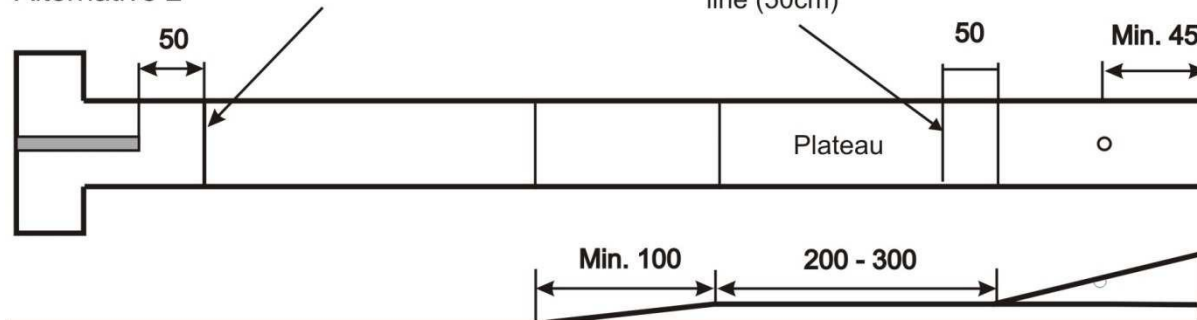

Maten:	Lengte van de baan	7 - 12 m
	Gat diameter	zie Grafiek 5
	Lengte van de doelhelling	minimaal 100 cm
	Hoogte van de doelhelling	20 - 60 cm

Baan regel: Als de bal de baan over de grenzen verlaat met een van de slagen, telt de slag mee en moet opnieuw worden genomen. Met deze regel wordt de onsportieve tactische mogelijkheid om de bal over de grenzen te spelen en een makkelijke puttpositie te krijgen uitgesloten.

Baan 5 Optische illusie

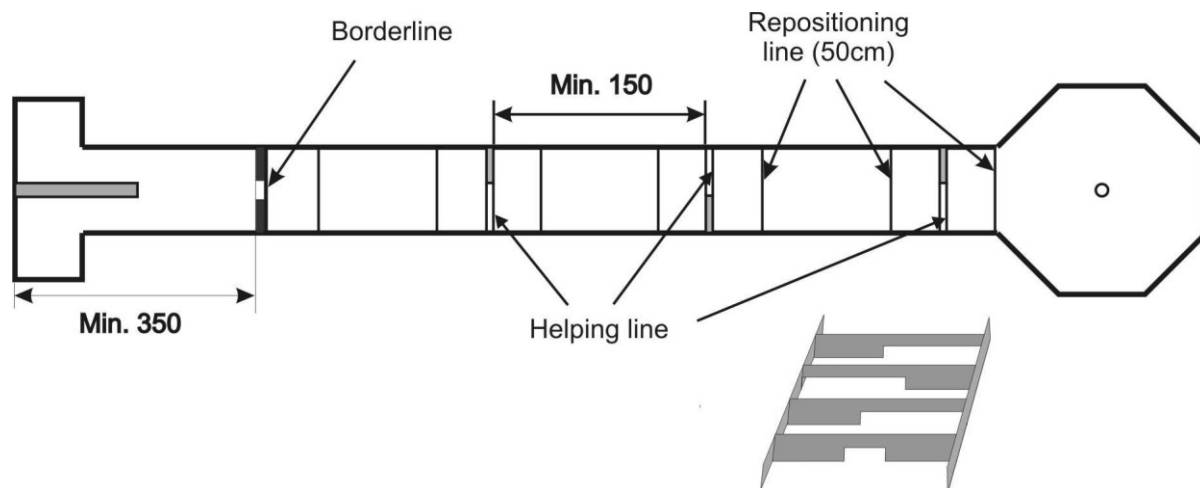

- Maten:**
- Lengte van de baan: 11 - 18 m
 - breedte van de eerste poort: 13 - 25 cm, maar niet kleiner dan De doorgang tussen anderen Obstatkels
 - Breedte van de doorgang: zie Grafiek 1
 - Afstand tussen obstakels: De afstanden tussen obstakels moeten identiek zijn
- De afstand in de kaart wordt gemeten vanaf de voorrand van het afzetgebied tot het begin van het derde obstakel.
- Grenslijn:** De grenslijn is precies aan het einde van de eerste poort gemarkeerd.
- Overige:** Lane heeft altijd 4 obstakels.

Baan 6 Middelste gat in helling

Alternatief 1: Middelste gat in helling

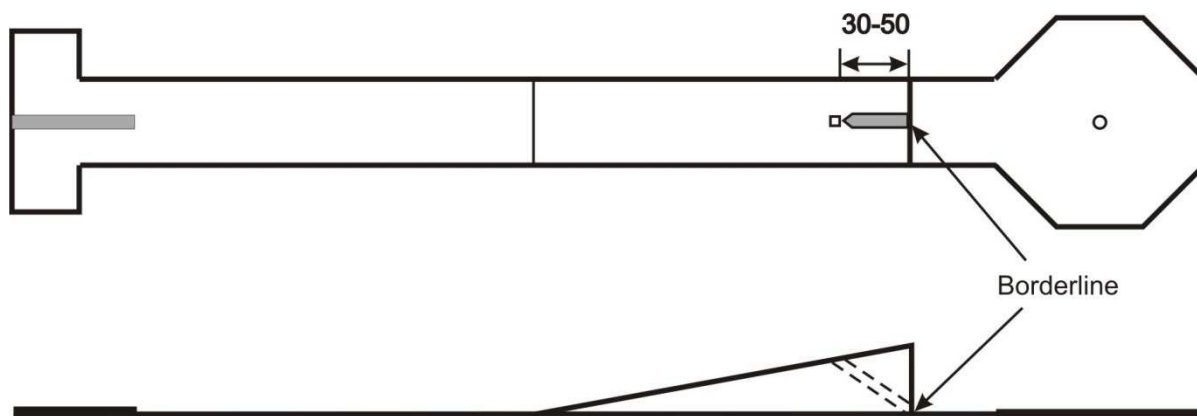

- Maten:**
- Lengte van de baan: 6 - 12 m (exclusief Green)

Lengte van de helling	minimaal 200 cm
Gat in helling	zie Grafiek 4
Obstakel achter het gat	Het obstakel is 0 – 2 cm breder dan de punt van het gat

Grenslijn: Banen zonder Green hebben geen grenslijn.
Bij Greene banen is de grenslijn direct achter het hellinggedeelte aangegeven.

Alternatief 2: Geldkist

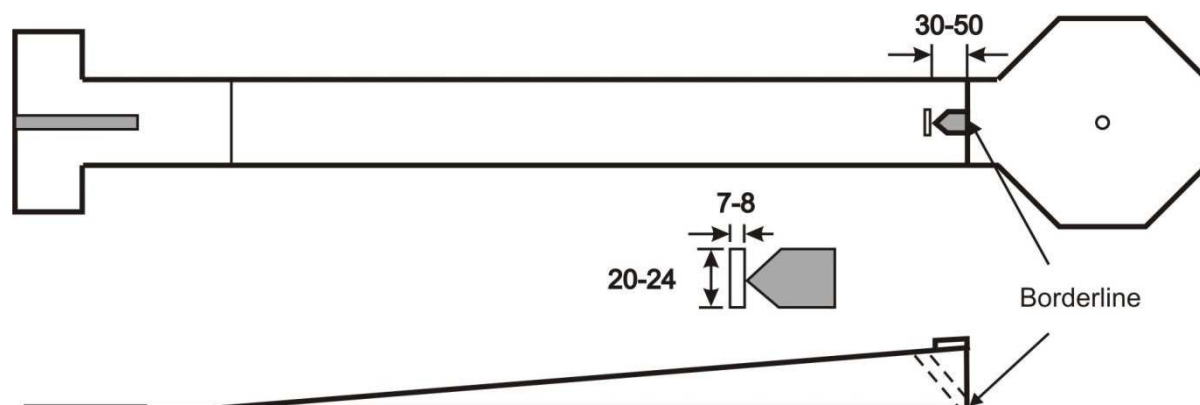

Maten:	Lengte van de baan	6 - 12 m (exclusief Green)
	Lengte van de helling	minimaal 200 cm
	Metingen van de gleuf	Zie diagram
	Obstakel achter de gleuf	Obstakel is 0-2 cm breder dan de gleuf
	Punt van het obstakel	0 - 2 cm achter het gat

Grenslijn: Banen zonder Green hebben geen grenslijn.
Bij Greene banen is de grenslijn direct achter het hellinggedeelte aangegeven.

Baan 7 Brievenbus

Alternatief 1

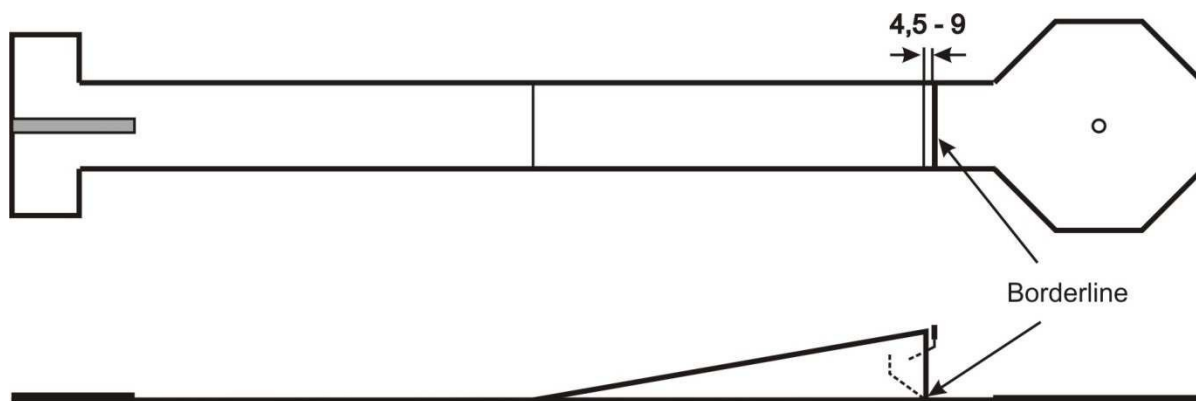

Maten: Lengte van de baan 8 - 15 m
 Lengte van de helling minimaal 200 cm

Grenslijn: De grenslijn is direct achter het hellinggedeelte aangegeven.

Alternatief 2: (met ace box en zij-ingangen om Green te targeten)

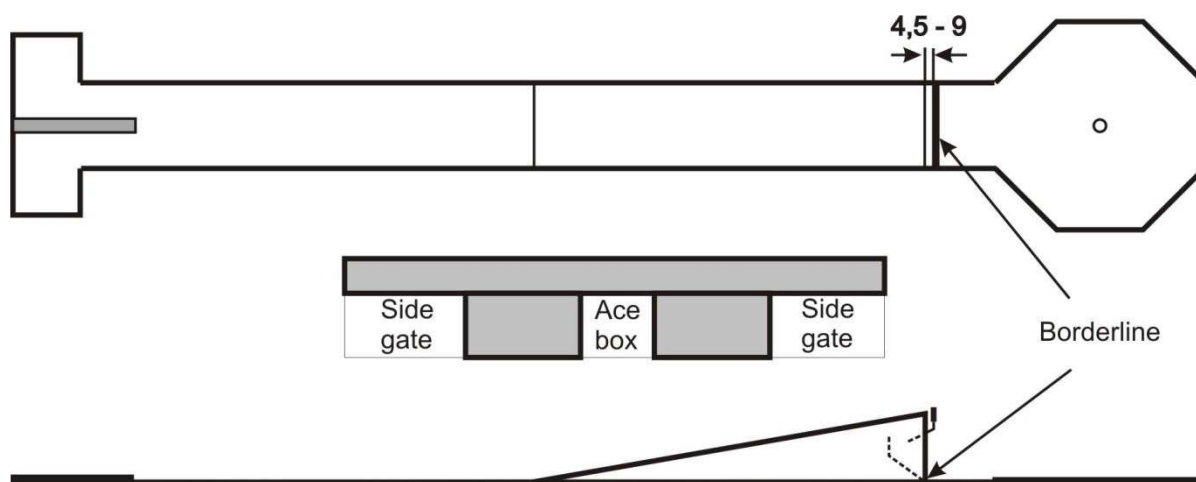

Maten: Lengte van de baan 8 - 15 m
 Lengte van de helling minimaal 200 cm
 breedte van ace box (optie A) zie Grafiek 1
 breedte van zijpoorten 15 - 20 cm

Grenslijn: De grenslijn is direct achter het hellinggedeelte aangegeven.

Lane-regel voor alt. 2: Deze lane is gedefinieerd met twee doelen en de speler kan kiezen tussen optie A of B wanneer hij wil.

Optie A is de ace box (middelste poort). Voor deze optie is er geen grenslijn gedefinieerd.

Optie B is om een van de zijpoorten door de slot te laten lopen en voor het doelhole in de green te gaan.

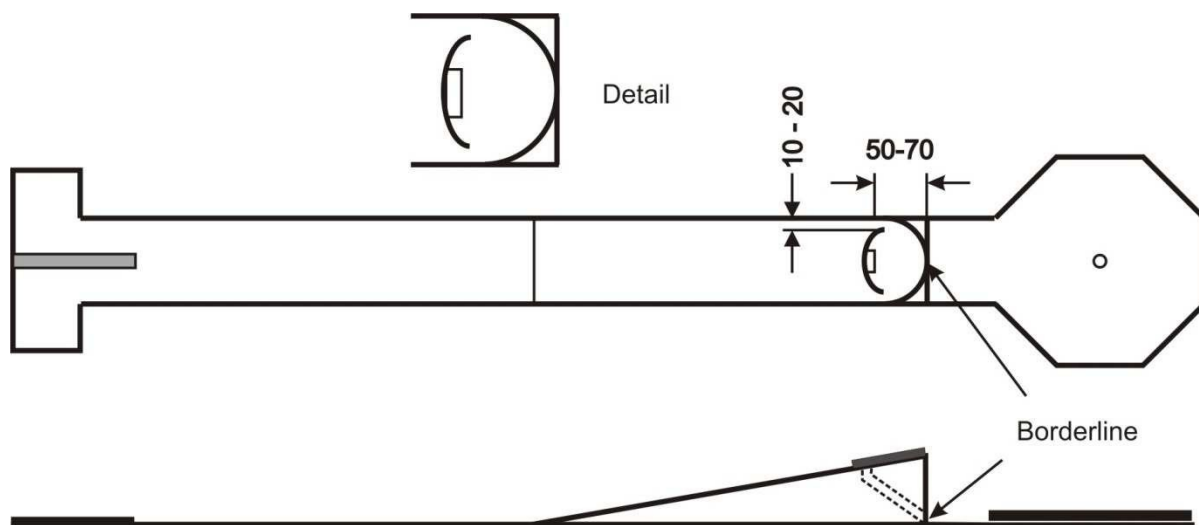
Baan 8 Gentelmen

- Maten:**
- | | |
|------------------------------|---------------------|
| Lengte van de baan
Green) | 6 - 12 m (exclusief |
| Lengte van de helling | minimaal 200 cm |
- Grenslijn:** Banen zonder Green hebben geen grenslijn.
Bij Greene banen is de grenslijn direct achter het hellinggedeelte aangegeven.
- Baanregels:** Als de bal tot stilstand komt bovenaan het boogvormige obstakel, moet de volgende slag vanaf het afslaggebied worden gespeeld.
- Het doel wordt bereikt op een baan zonder green, als de bal tot stilstand komt in de boog of in het doelgat of -box.
- Op banen met Green moet de bal de grenslijn passeren.

Baan 9 Örkelljunga

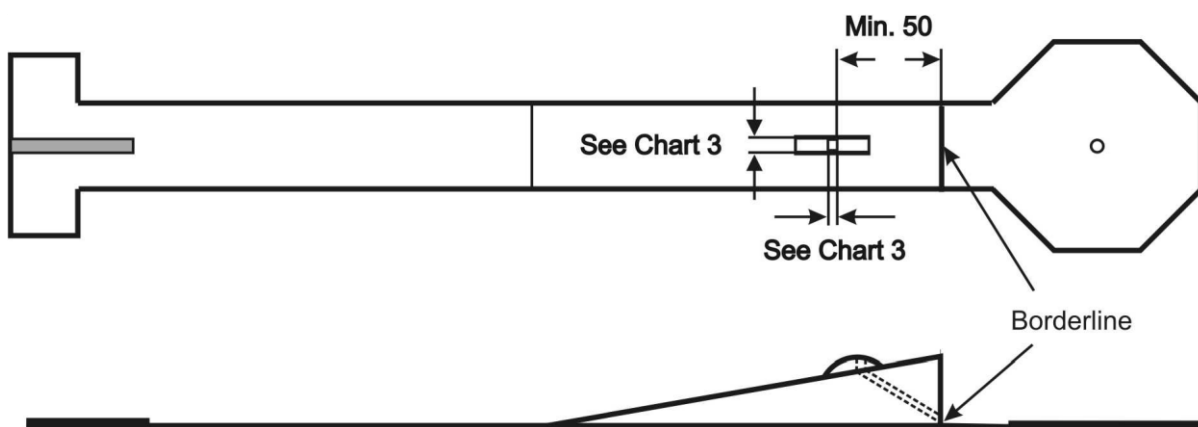

Maten: Lengte van de baan 6 - 12 m (exclusief Green)
 Lengte van de minimaal 200 cm
 helling
 Hoogte van de brug 10 - 35 cm
 De brug kan ook direct achter de doelslot eindigen.

Grenslijn: Banen zonder Green hebben geen grenslijn.
 Bij Greene banen is de grenslijn direct achter het hellinggedeelte
 aangegeven.

Baan 10 Hoek

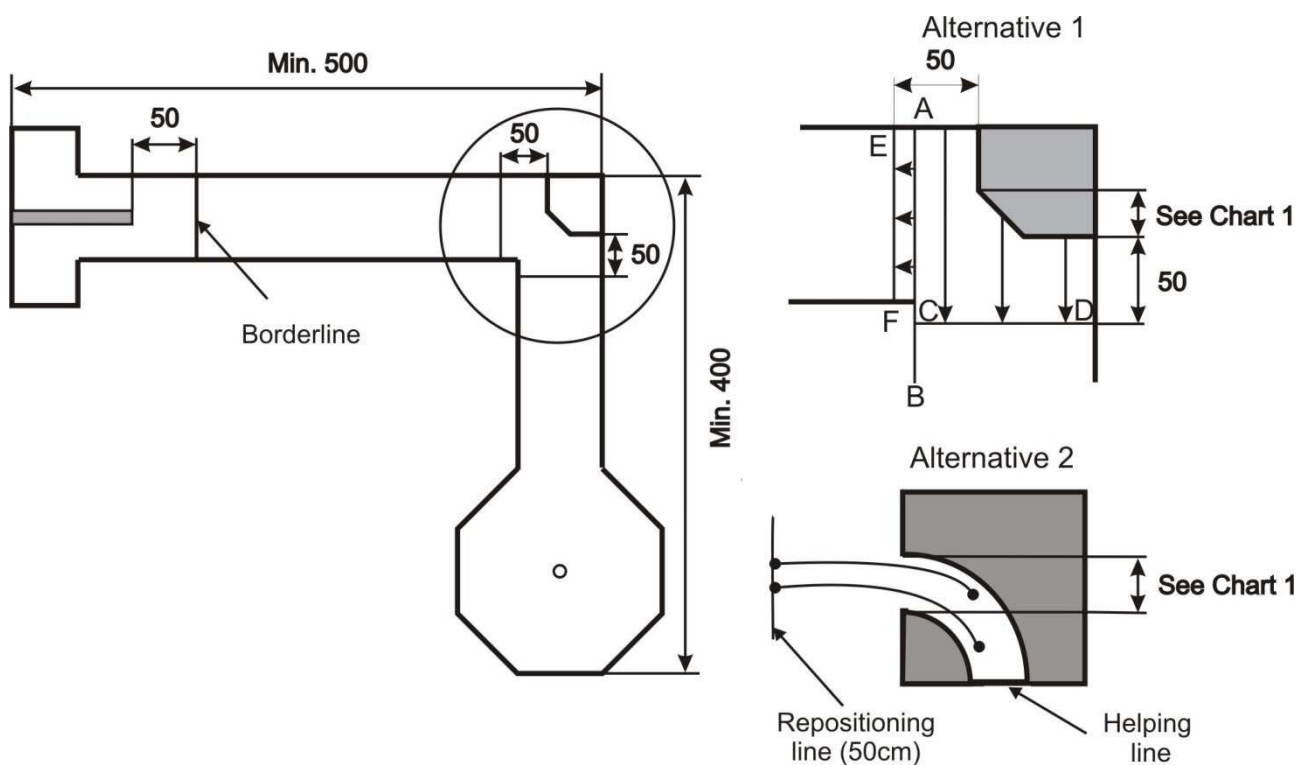

Maten: Lengte van de baan 9 - 18 m

Grenslijn: De grenslijn is 50 cm voor de afzetplaat gemarkeerd.
De baan kan met een helling vóór het obstakel worden aangelegd. In dit geval is de De grenslijn wordt direct na het einde van de helling aangegeven. Het einde van de helling moet minimaal 50 cm voor het obstakel liggen.

Herpositioneren voor alternatief 1:

Als de bal tot stilstand komt binnen het gebied ACD, kan hij tot 50 cm van het obstakel worden verplaatst in de richting van de doelgreen (zie diagram).

Als de bal tot stilstand komt in het rechthoekige gebied ACFE, kan hij tot 50 cm van het obstakel in de richting van het afzettingsgebied worden verplaatst.

Herpositioneren voor alternatief 2:

Als de bal tot stilstand komt binnen het obstakel en niet direct bij de uitgang van het obstakel de hulplijn passeerde, kan hij tot 50 cm van het obstakel worden verplaatst in de richting van het afzetgebied (zie diagram).

Baan 11 Speciale hoek

Alternatief 1: Verlengde hoek

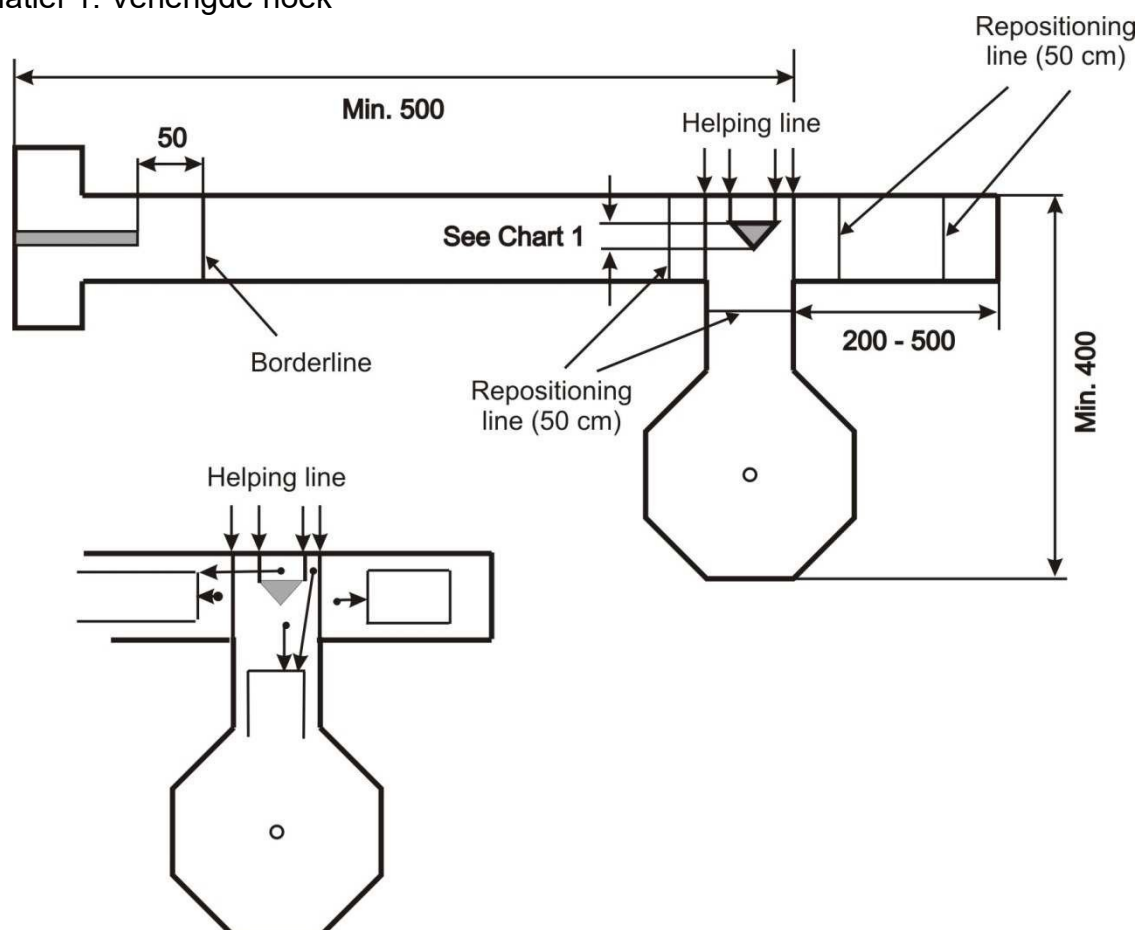

- Maten: Lengte van de baan 9 - 18 m
(verlenging niet inbegrepen)
- Obstakel: Het obstakel moet één hoek van 90° (richting Green) en twee hoeken van 45° hebben.
- Grenslijn: De grenslijn is 50 cm voor de afzetplaat gemarkeerd. De baan kan met een helling vóór het obstakel worden aangelegd. In dit geval wordt de grenslijn direct na het einde van de helling gemarkeerd. Het einde van de helling moet minimaal 50 cm voor het obstakel liggen.
- Herpositionering: Zie diagram
Als de bal tot stilstand komt achter het obstakel dat de hulplijnen raakt of erin ligt, kan hij worden verplaatst tot aan de herpositioneringslijn in de richting van het afslaggebied.
Als de bal tot stilstand komt achter het obstakel buiten de hulplijnen, kan hij worden herpositioneerd tot aan de herpositioneringslijn in de richting van de doelgreen.

Alternatief 2: Hoek met omleiding

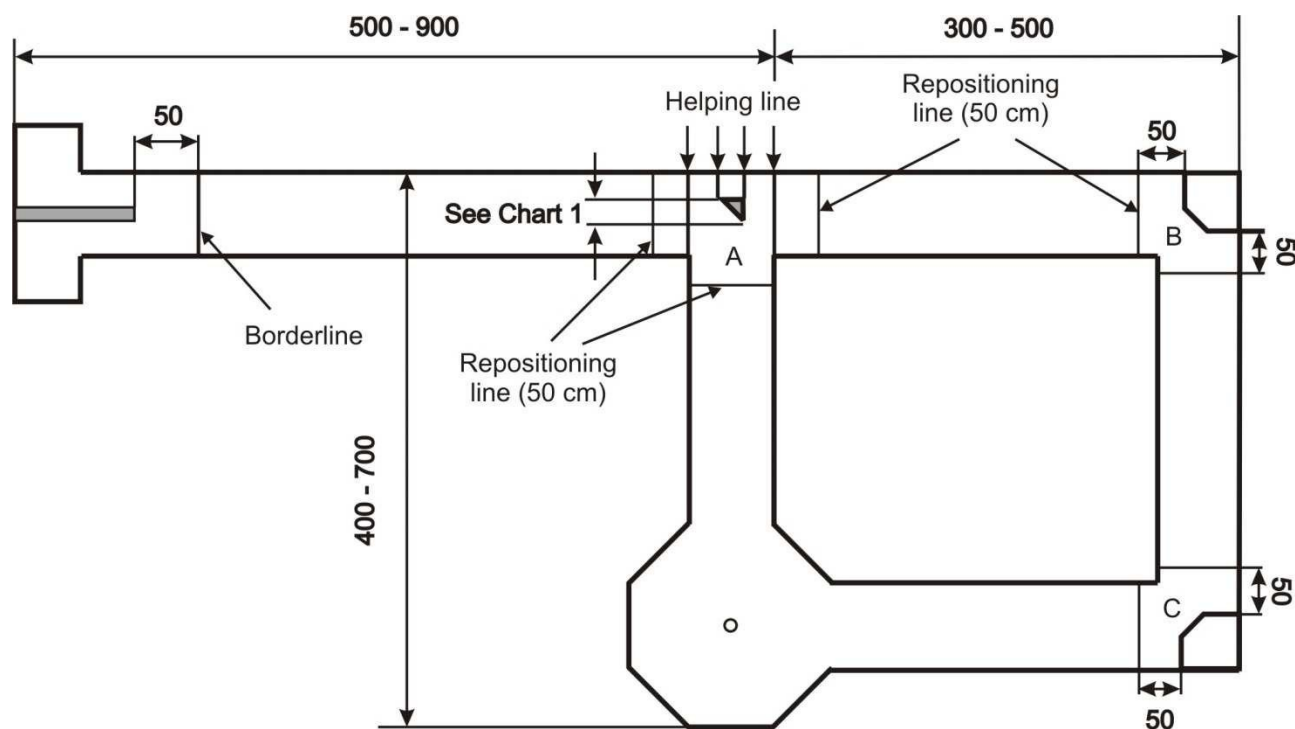

- Maten: Zie diagram

- Obstakel:** Het obstakel moet twee hoeken van 45° hebben (één richting afslaggebied en één richting doelgreen) en één hoek van 90° richting omweg.
De obstakels in de omleiding moeten even groot zijn als het eerste obstakel. De grootte van het eerste obstakel wordt gedefinieerd in Tabel 1.
- Grenslijn:** De grenslijn is 50 cm voor de afzetplaat gemarkeerd. De baan kan met een helling vóór het obstakel worden aangelegd. In dit geval wordt de grenslijn direct na het einde van de helling gemarkeerd. Het einde van de helling moet minimaal 50 cm voor het obstakel liggen.
- Herpositionering:** Gebied A analoge baan 11 Alt. 1
 gebied B en C Analoge baan 10

Baan 12 Middenheuvel

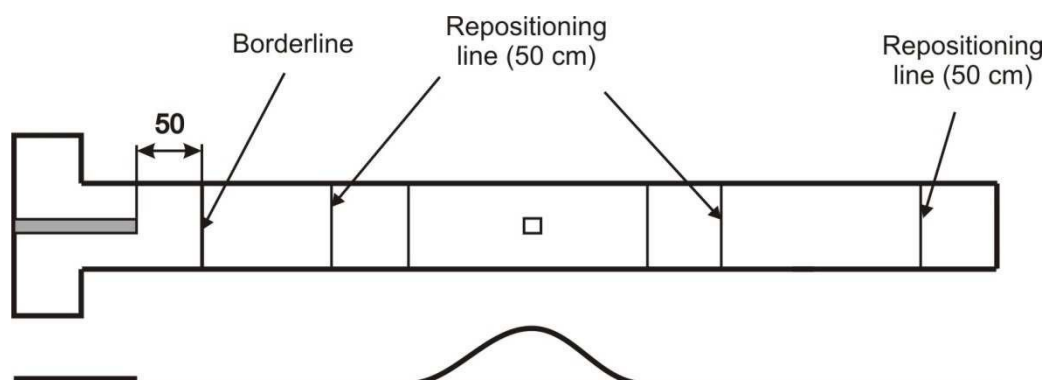

- Maten:**
- | | |
|----------------------|---------------|
| Lengte van de baan | 6 - 10 m |
| Doelgat | zie Grafiek 4 |
| Hoogte van de heuvel | 30 - 60 cm |
| Lengte van de heuvel | 100 – 200 cm |
- Grenslijn:** De grenslijn is 50 cm voor de afzetplaat gemarkeerd.
- Herpositionering:** Als de bal tot rust komt op de top van de heuvel, kan hij parallel aan de grens worden verplaatst tot 20 cm van het einde van de heuvel in de richting waar hij vandaan kwam. Het kan ook gespeeld worden vanaf het punt op de heuvel waar het tot rust kwam.

Baan 13 Zijpoorten

Alternatief 1: Vlakke baan
De grenslijn is 50 cm voor de afzetplaat gemarkeerd.

Alternatief 2: Baan met helling
De grenslijn wordt direct na het einde van de helling gemarkeerd.

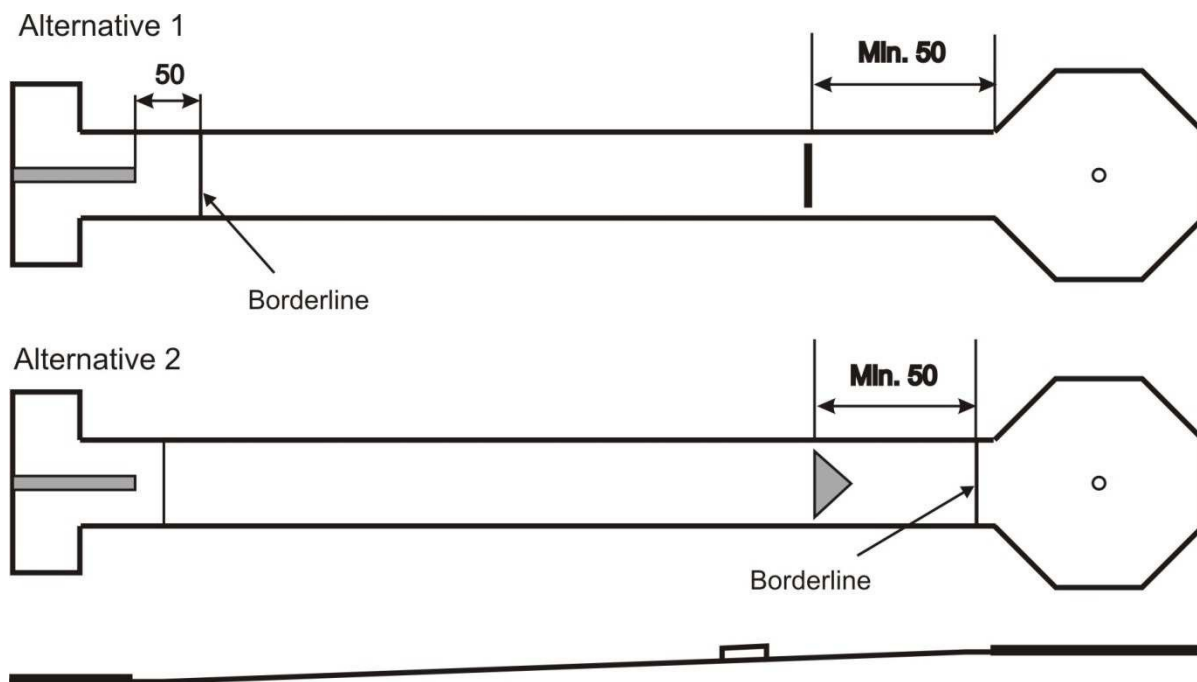

Maten: Lengte van de baan 7 - 15 m
 breedte van zijpoorten zie Grafiek 2

Beide poorten moeten dezelfde breedte hebben.

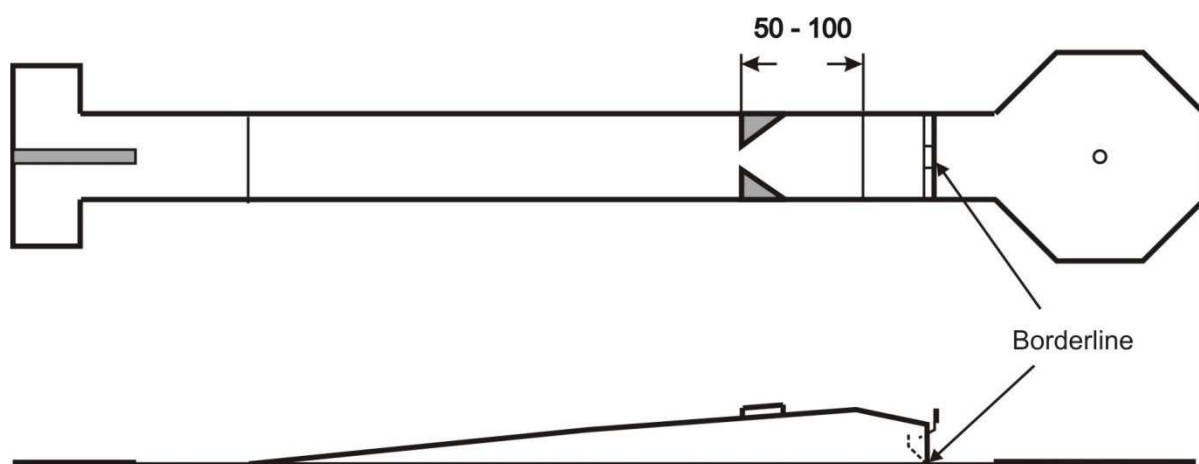
Baan 14 Wieg

Maten: Lengte van de baan 6 – 12 m (exclusief Green)
 Lengte van de helling minimaal 200 cm
 breedte van de poort, zie Grafiek 1

Grenslijn: Banen zonder Green hebben geen grenslijn.
 Bij Greene banen is de grenslijn direct achter het hellinggedeelte aangegeven.

Baanregels: Als de bal tot rust komt op de heuvel vóór de cradle, moet de volgende slag vanaf het afslaggebied worden gespeeld.

Het doel wordt bereikt op banen zonder Green, als de bal tot stilstand komt in de cradle. Banen zonder green kunnen worden gebouwd zonder het doelgat of de box.

Bij banen met Green moet de bal de grenslijn passeren.

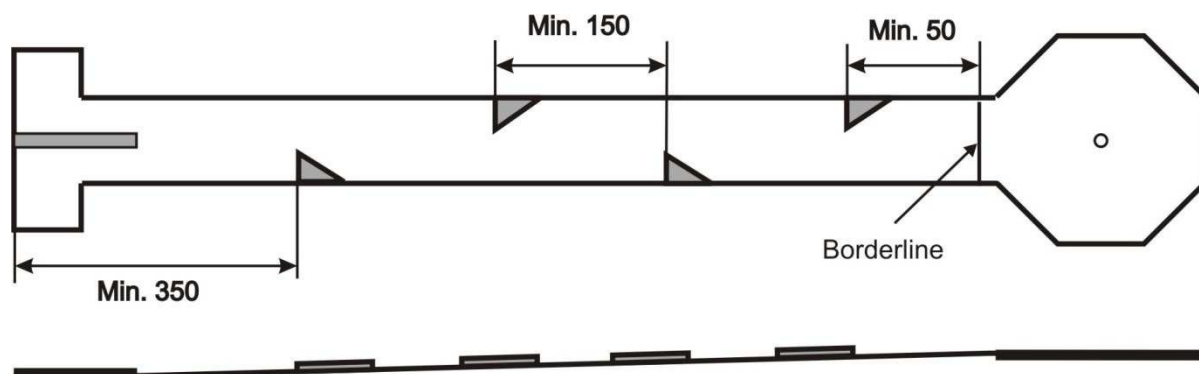
Baan 15 Visgraad

Maten: Lengte van de baan 10 - 18 m
 Breedte van de doorgang zie Grafiek 1
 De afstand in de kaart wordt gemeten vanaf de voorrand van het afzetgebied tot het begin van het derde obstakel.

Grenslijn: De grenslijn wordt direct na het einde van de helling gemarkeerd.

Overige: 3, 4 of 5 obstakels zijn toegestaan.

Baan 16 Kanaal

Alternatief 1: Vlakke baan
 De grenslijn is 50 cm voor de afzetplaat gemarkeerd.

Alternatief 2: Baan met helling
 De grenslijn wordt direct na het einde van de helling gemarkeerd.

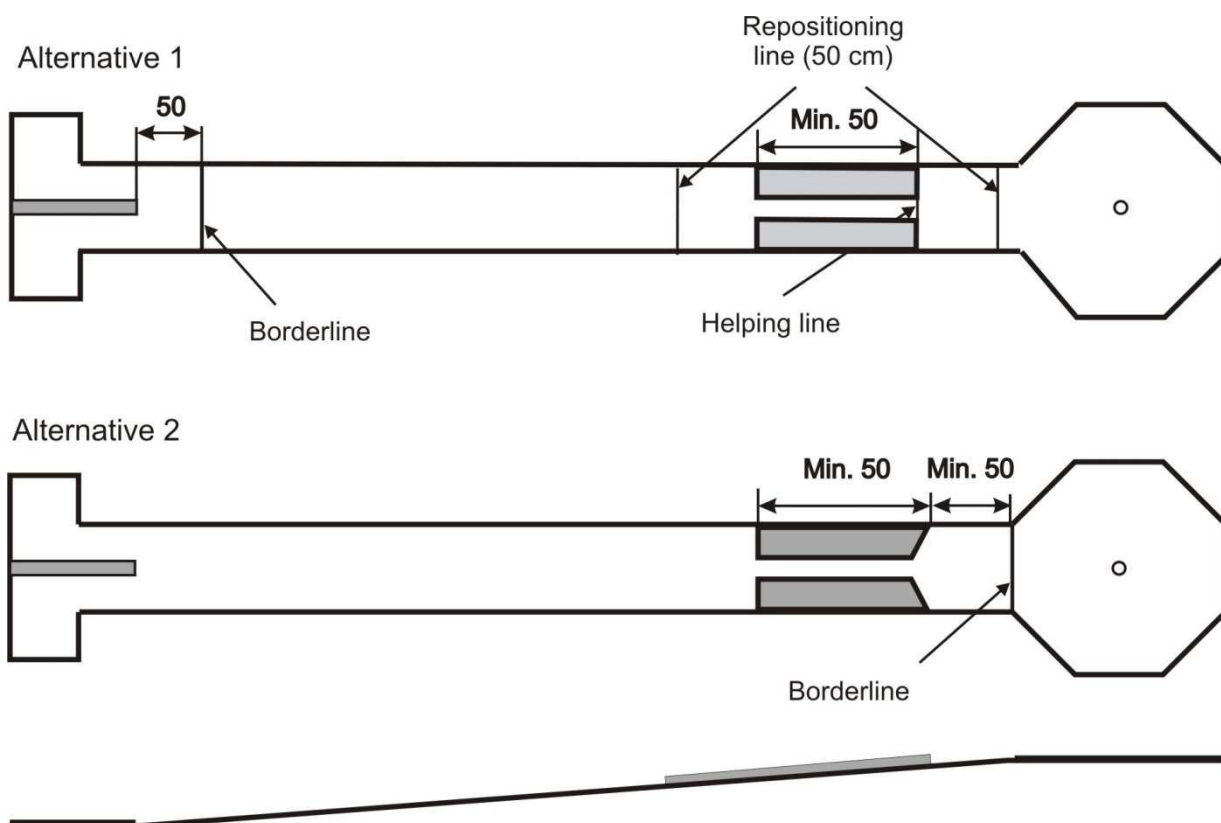

Maten: Lengte van de baan 8 - 16 m
 Breedte van de doorgang zie Grafiek 1

Alt. 2 is mogelijk met een vlak deel vóór het begin van de helling. Alt. 2 is ook mogelijk met een dalende helling na het obstakel. In dit geval ligt de grenslijn direct na het hoogste punt van de heuvel.

Herpositionering: Als de bal tot stilstand komt voor of op de hulplijn met het contactpunt, kan hij tot 50 cm van het obstakel in de richting van het afslaggebied worden verplaatst. Dit is echter niet verplicht, het spel kan ook worden voortgezet vanaf de huidige positie binnen het obstakel zonder te verplaatsen. De herpositionering moet altijd parallel aan de zijgrenzen plaatsvinden. Als de bal de hulplijn met zijn contactpunt is gepasseerd, kan hij tot 50 cm van het obstakel in de richting van de doelgreen worden verplaatst.

Baan 17 Zijgat in helling

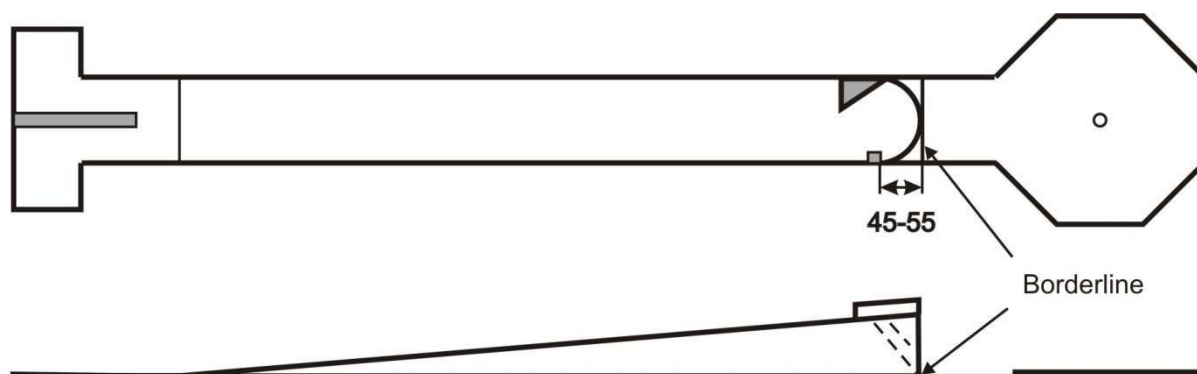

Alternatief: De doelgreen kan in een hoek van 90 graden ten opzichte van de baan worden geplaatst, in welk geval de hole in helling aan de tegenovergestelde kant van de baan moet liggen dan de doelgreen.

Maten:	Lengte van de baan (exclusief Green)	6 - 12 m
	Lengte van de helling	minimaal 200 cm
	Breedte van het gat in helling	zie Grafiek 4

Doelgat: De hole in helling kan ook 5 - 10 cm van het frame worden geplaatst.

Grenslijn: Banen zonder Green hebben geen grenslijn.
Bij Greene banen is de grenslijn direct achter het hellinggedeelte aangegeven.

Baan 18 Brug

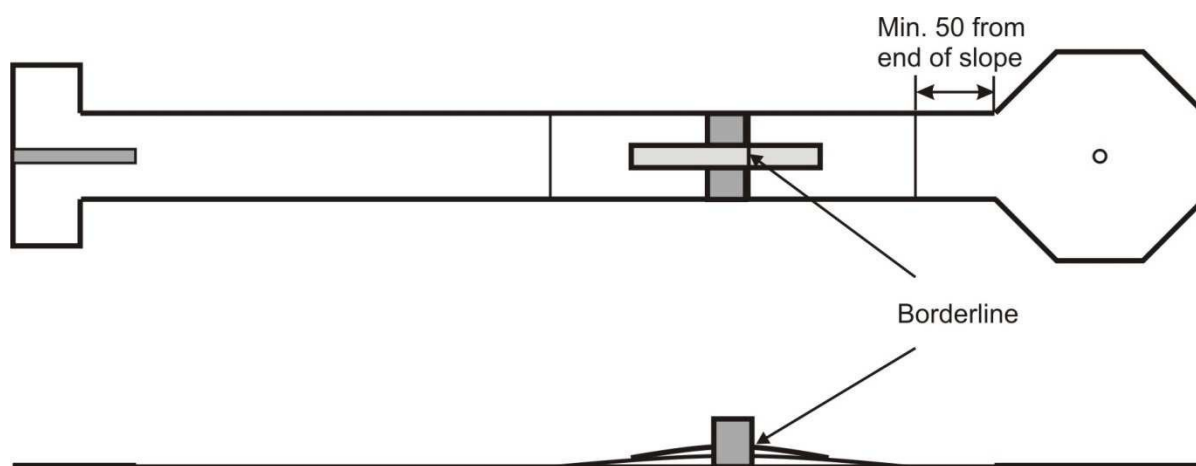

Maten:	Lengte van de baan	8 - 15 m
	Breedte van de doorgang	zie Grafiek 1
	Lengte van de brug	80 - 250 cm
	Hoogte van de brug	10 - 30 cm

Grenslijn: De grenslijn is precies aan het einde van de hindernispoort gemarkeerd.

Herpositionering: De herpositioneringslijn is 50 cm achter het einde van de helling aangegeven.

Overige: Het obstakel moet een dak of poort hebben op de positie van de grenslijn. De grenslijn en poort kunnen niet vóór het hoogste punt van de brug worden geplaatst.

Baan 19 Heuvel met poort

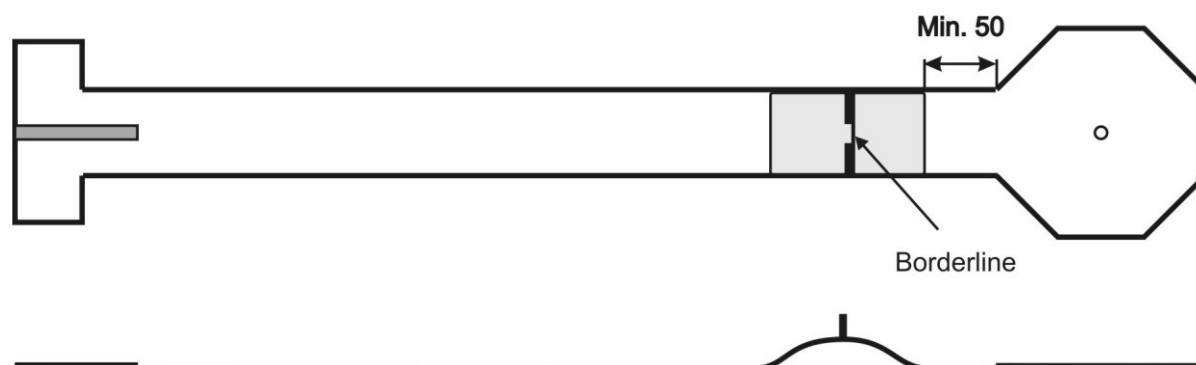

Maten:	Lengte van de baan	7 - 15 m
	breedte van de poort	zie Grafiek 1

Lengte van de heuvel	100 - 200 cm
Hoogte van de heuvel	30 - 60 cm

Grenslijn: De grenslijn is aangegeven aan het einde van de poort op de heuvel.

Herpositionering: Herpositioneringslijn is 50 cm achter het einde van de heuvel aangegeven.

Baan 20 Bliksem

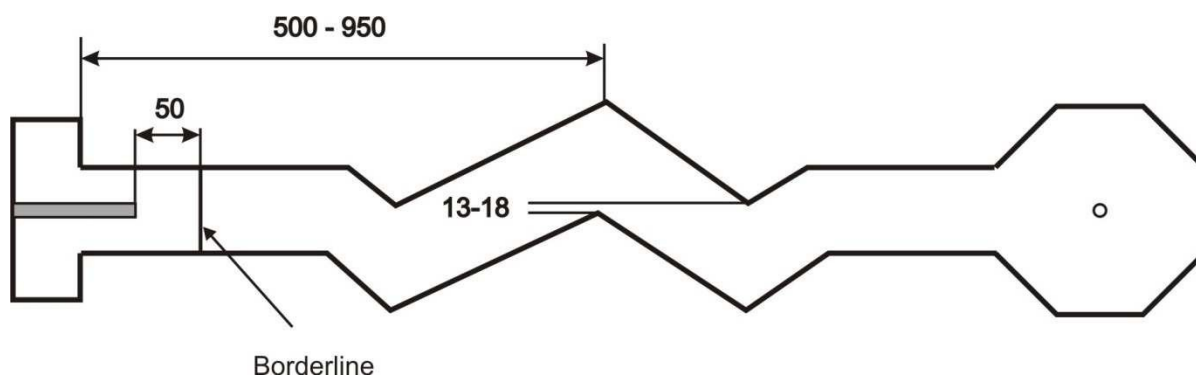

Maten:	Lengte van de baan	10 - 15 m
	Breedte van de doorgang	13 - 18 cm

Grenslijn: De grenslijn is 50 cm voor de afzetplaat gemarkeerd.

Baan 21 Greppel

Alternatief 1: Baan zonder poort bovenop helling

Alternatief 2: Baan met hek bovenop de helling

Een hek na de greppel is verplicht in beide opties. De poort moet even breed zijn als de baan .

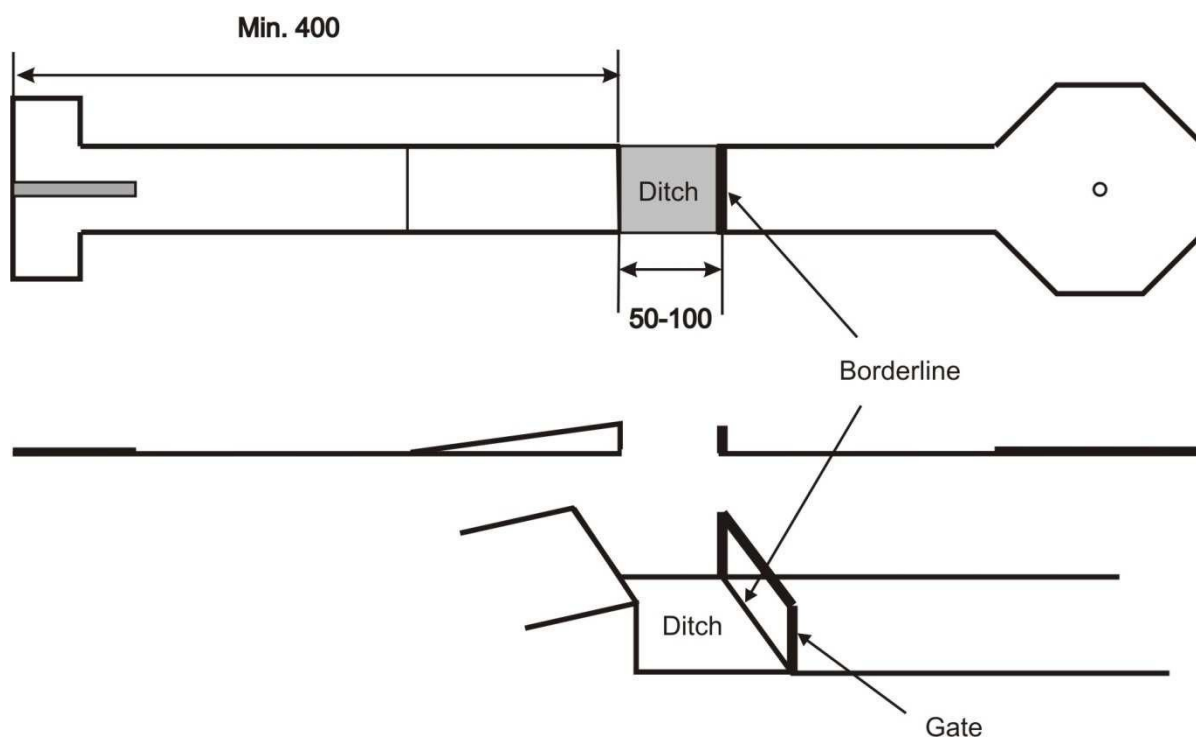

Maten:	Lengte van de baan	8 - 15 m
	Lengte van de helling	minimaal 100 cm
	Hoogte van de helling	30 - 60 cm
	hoogte van poort na de greppel	+/- 10 cm vergeleken met de hoogte van Helling

In alt. 2 is de breedte van de poort bovenop de helling 20 - 40 cm.

Grenslijn: De grenslijn is direct aan het einde van de poort gemarkeerd na de greppel.

Het beoogde pad voor de bal loopt door de poort na de greppel. Het obstakel is niet succesvol gepasseerd als de bal de greppel (of een mat in de greppel) heeft geraakt. In dit geval telt de slag mee en moet opnieuw worden gemaakt.

Baan 22 Hellende heuvel met poort

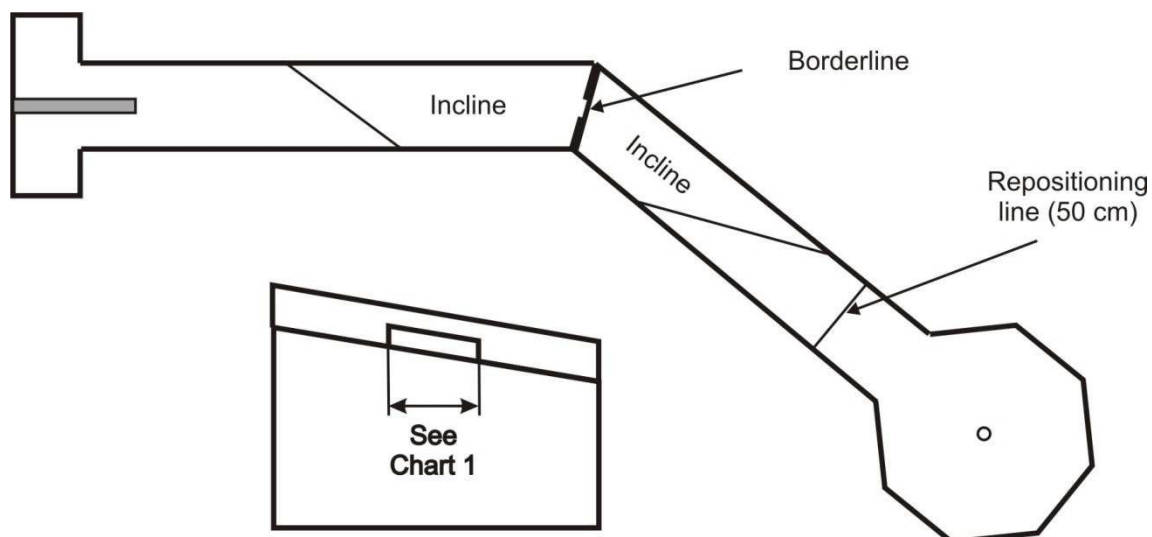

Maten:	Lengte van de baan	8 - 16 m	
	Hoogte van de heuvel (lage zijde)		20 - 40 cm
	inclinatie (hoge kant – lage zijde)	5 - 20 cm	
	Baan hoek	15 - 30°	

Grenslijn: De grenslijn is precies aan het einde van de poort gemarkeerd.

Herpositionering: Herpositioneringslijn wordt 50 cm achter het einde van de helling aangegeven, haaks op de grenzen.

Baan 23 Aasbox

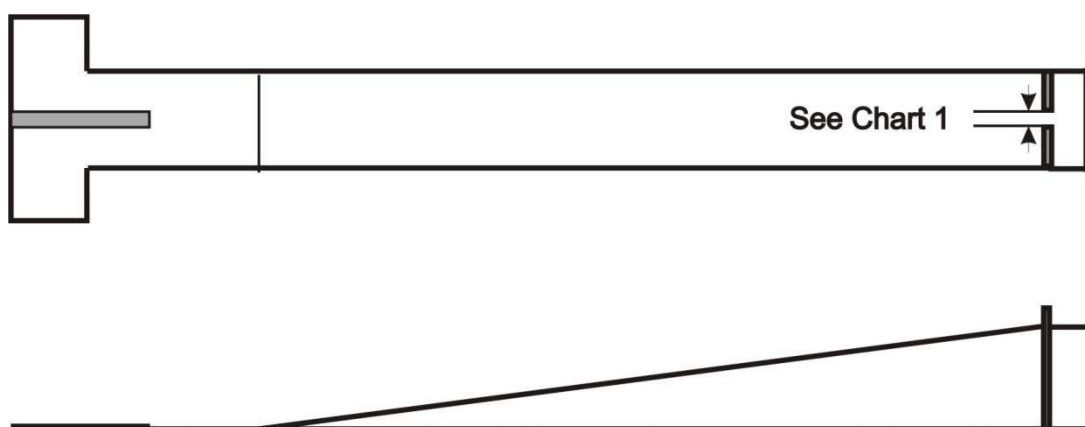

Maten:	Lengte van de baan	6 – 12 m
--------	--------------------	----------

Lengte van de helling minimaal 200 cm

Grenslijn: Baan zonder grenslijn

Doelwit: De ace box achter het obstakel is het doelwit. Als de bal om welke reden dan ook niet in de box blijft hangen (bijvoorbeeld vast komt te zitten in het obstakel), is de slag niet succesvol en wordt de bal teruggestuurd naar de afzet voor de volgende slag.

Baan 24 Zweedse richel

Alternatief 1: Vlakke baan
De grenslijn is 50 cm voor de afzetplaat gemarkeerd.

Alternatief 2: Laanje met plateau
De grenslijn is 50 cm voor de afzetplaat gemarkeerd. Als er geen vlak deel vóór de helling is, wordt de grenslijn direct na het einde van de helling aan het begin van het plateau gemarkeerd.

Alternative 1

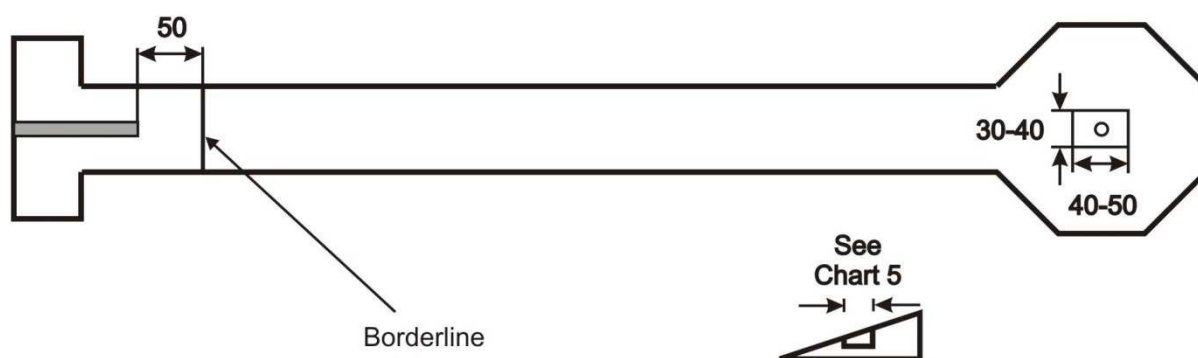

Alternative 2

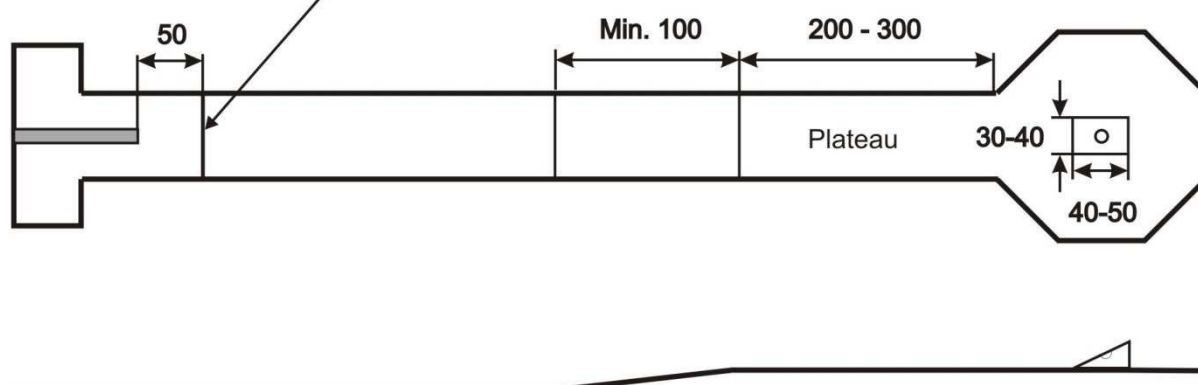

Maten: Lengte van de baan 7 - 12 m
Hoogte van de richel 10 - 20 cm

De doelhole moet in het midden van de green liggen.

Herpositionering: Als de bal dichterbij de helling van de richel (ervoor) tot rust komt, kan hij tot 20 cm van de helling parallel aan de grenzen worden verplaatst. Als de bal dichterbij de richel (aan andere kanten) tot rust komt, kan hij tot 20 cm haaks op de richel worden verplaatst.

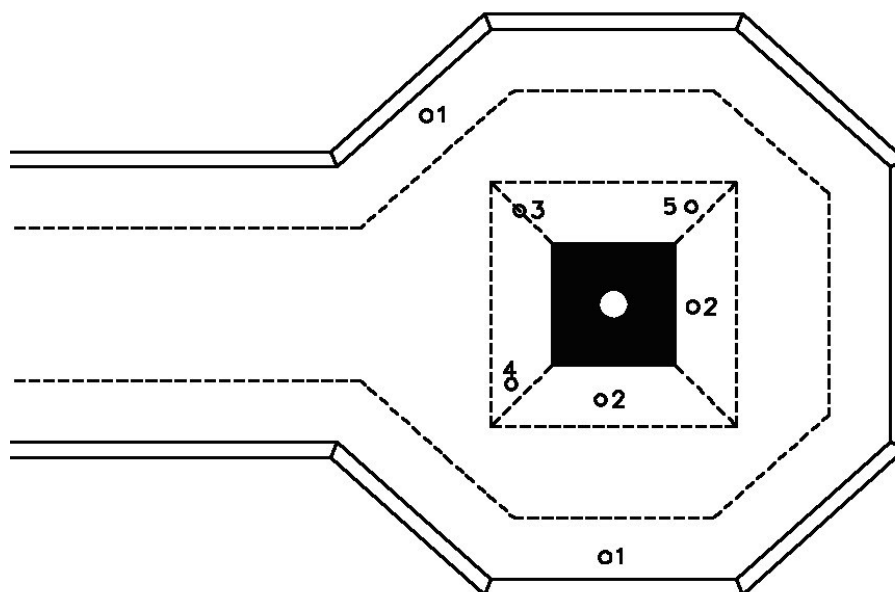

Voorbeelden:

Bal 1 kan worden herpositioneerd onder een hoek van 90° ten opzichte van het frame tot aan de herpositioneringslijn.

Bal 2 kan worden herpositioneerd in een hoek van 90° ten opzichte van het obstakel tot aan de herpositioneringslijn.

Bal 3, die de diagonale hulplijn raakt met zijn contactpunt, kan worden verplaatst tot aan de hoek van de herpositioneringslijnen. De herpositionering van bal 4 moet parallel aan de zijframes plaatsvinden tot aan de herpositioneringslijn die voor de richel ligt.

De herpositionering van bal 5 moet parallel aan het achterframe plaatsvinden tot aan de herpositioneringslijn.

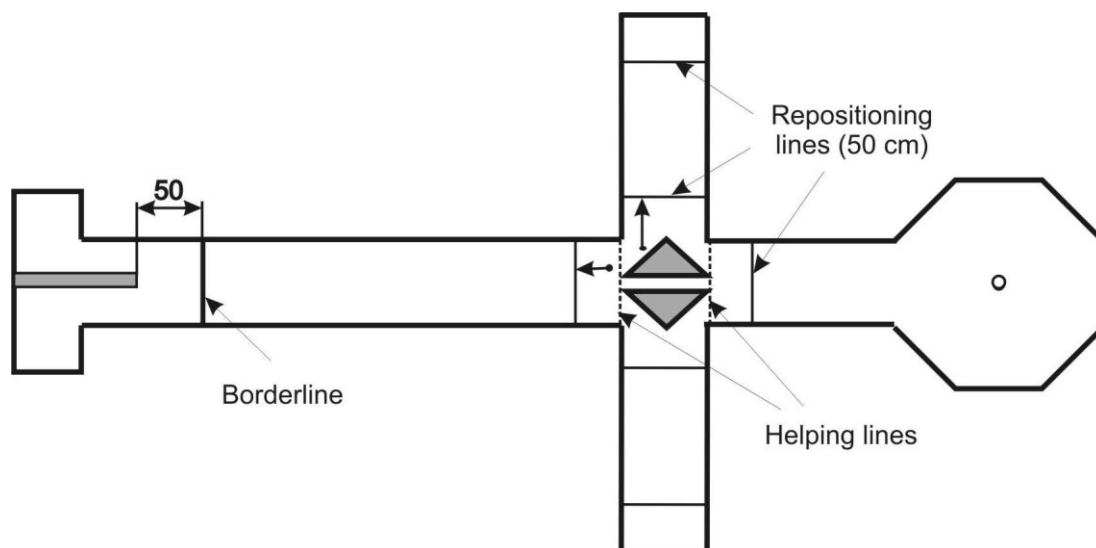
Baan 25 Kruis

Maten:	Lengte van de baan	8 - 13 m
	Breedte van de doorgang	zie Grafiek 1
	Afstand tot het uiteinde van de vleugels	
	Tot het begin van Green	minimaal 100 cm
	Lengte van vleugels	150 - 300 cm

Grenslijn: De grenslijn is 50 cm voor de afzetplaat gemarkeerd.

Herpositionering: Herpositioneringslijnen zijn 50 cm van de hoeken van de obstakels in alle richtingen gemarkeerd (zie diagram). Hulplijnen zijn gemarkeerd vanaf alle vier de hoeken van de doorgang tot de dichtstbijzijnde hoek van de grens, evenals bij de ingang en uitgang van de doorgang.

Als de bal tot stilstand komt binnen het obstakel of op de tweede hulplijn met het contactpunt, kan hij tot 50 cm van het obstakel in de richting van het afslaggebied worden verplaatst. Dit is echter niet verplicht, het spel kan ook worden voortgezet vanaf de huidige positie binnen het obstakel zonder te verplaatsen. De herpositionering moet altijd parallel aan de zijgrenzen plaatsvinden. Als de bal de tweede hulplijn met zijn contactpunt is gepasseerd, kan hij tot 50 cm van het obstakel in de richting van de doelgreen worden herpositioneerd.

Baan 26 Möllberg-wieg

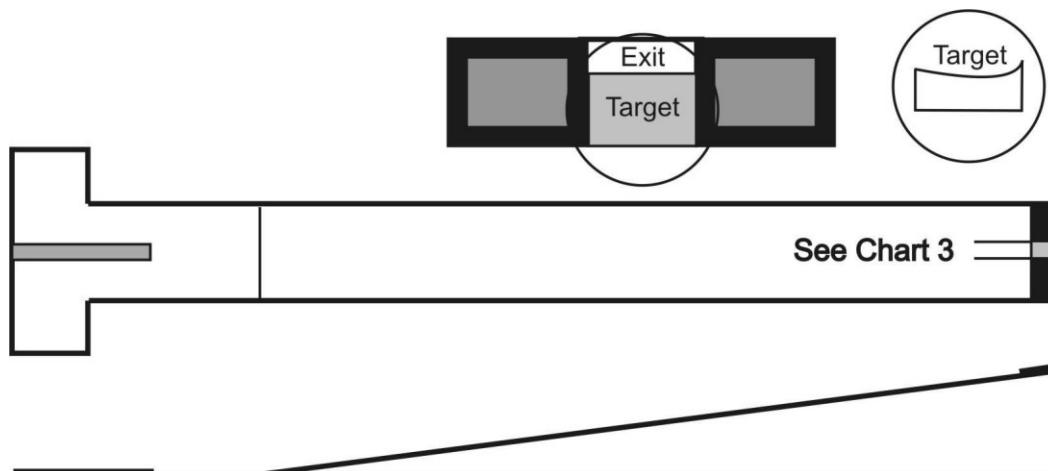

Maten: Lengte van de baan 6 - 12 m
 helling minimaal 200 cm

Grenslijn: Baan zonder grenslijn

Doelwit: De wieg

Baan 27 Verticale helling

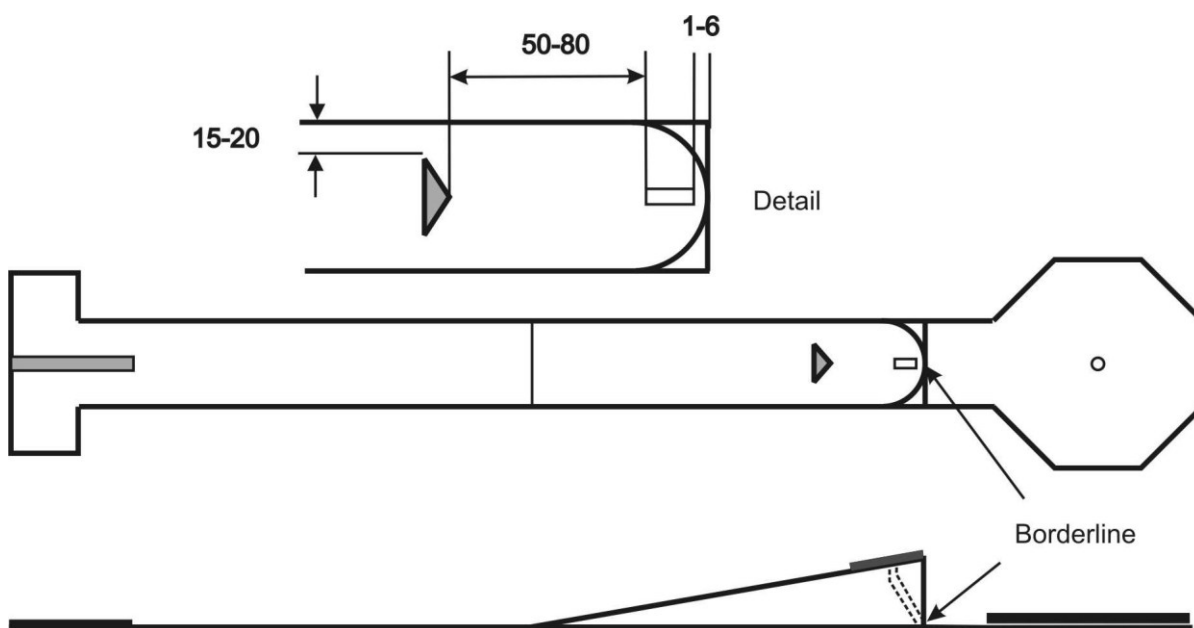

Maten:	Lengte van de baan	6 - 12 m (exclusief Green)
	Lengte van de helling	minimaal 200 cm
	Verticale opening in helling	zie Grafiek 3
	Obstakel voor gat in helling	zie diagram
Grenslijn:	Banen zonder Green hebben geen grenslijn. Bij Green banen is de grenslijn direct achter het hellinggedeelte aangegeven.	

Baan 28 Hoefijzer

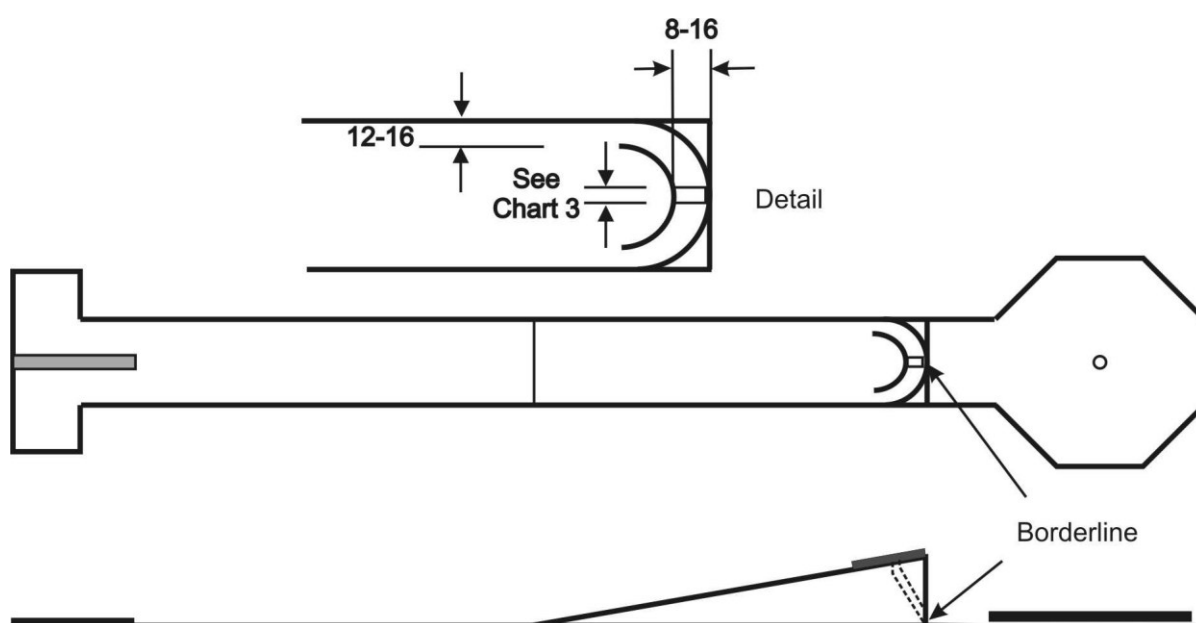

Maten:	Lengte van de baan (exclusief Green)	6 - 12 m
	Lengte van de helling	minimaal 200 cm
	Afstand van het gat in het hoefijzer Van achterframe	0 - 8 cm
	Obstakel:	Het hoefijzer kan 6 - 12 cm van de zijframes worden geplaatst.
Grenslijn:	Banen zonder Green hebben geen grenslijn. Bij Greene banen is de grenslijn direct achter het hellinggedeelte aangegeven.	

Baan 29 Dubbele poort

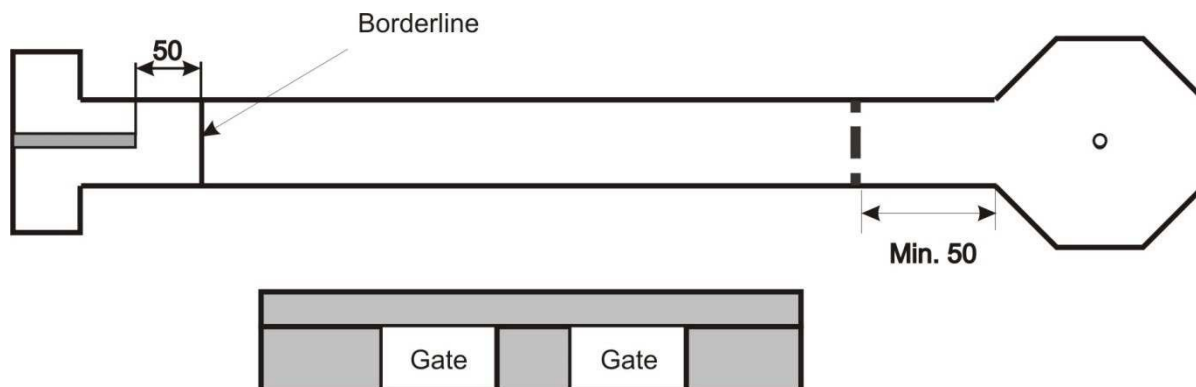

Maten:	Lengte van de baan	7 - 15 m
	Poortafstand vanaf zijgrens	5 - 31 cm
	breedte van de poort	zie Grafiek 1
	Gesloten gebied in het midden	minimaal 10 cm

Beide poorten moeten even groot zijn.

Grenslijn: De grenslijn is 50 cm voor de afzetplaat gemarkeerd.

Baan 30 Stationaire schalen

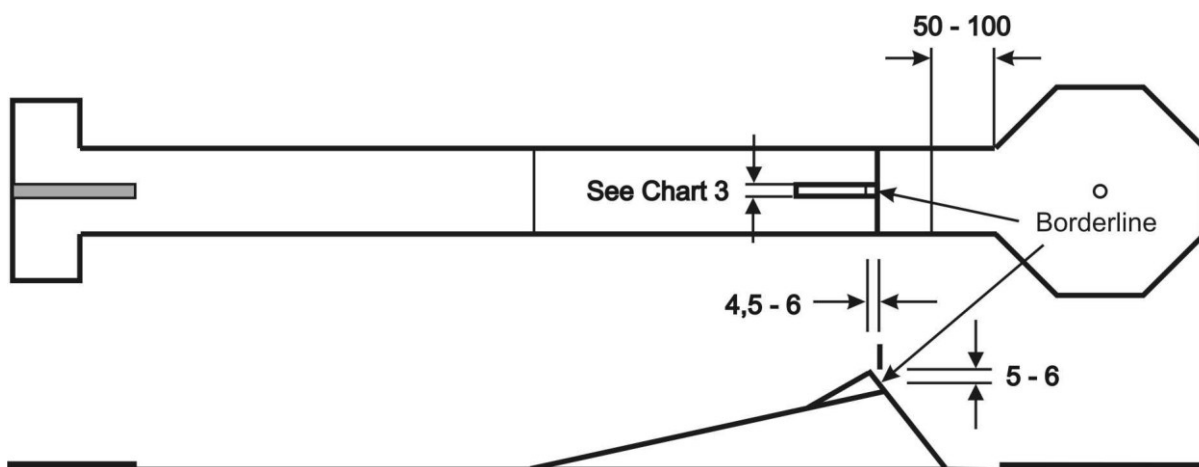

Maten:	Lengte van de baan	6 - 12 m (exclusief Green)
--------	--------------------	----------------------------

Lengte van de helling	minimaal 200 cm
Hoogte van de helling	0 - 60 cm (0 cm betekent slechts een kleine helling op een vlakke baan)
Hoogte van de helling	5 - 20 cm

Grenslijn: Banen zonder Green hebben geen grenslijn.
 Bij Greene banen is de grenslijn precies aan het einde van de Obstakel.

Baan 31 MiddenGreen

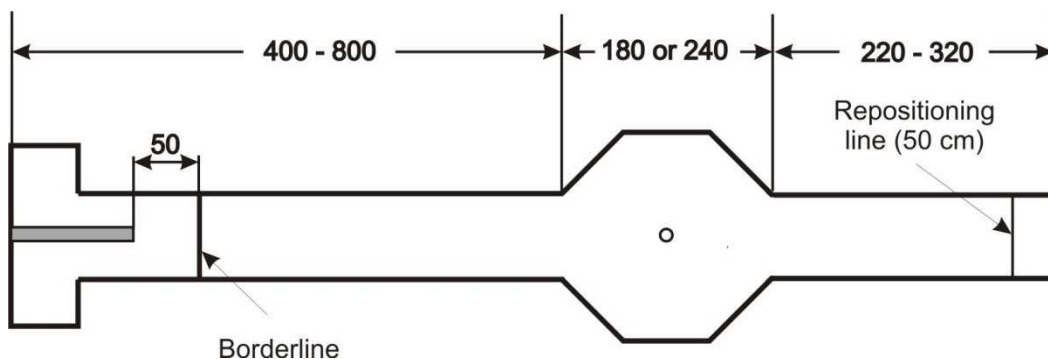

Maten: Lengte van de baan 8 - 13 m

Grenslijn: De grenslijn is 50 cm voor de afzetplaat gemarkeerd.

Baan 32 Passage

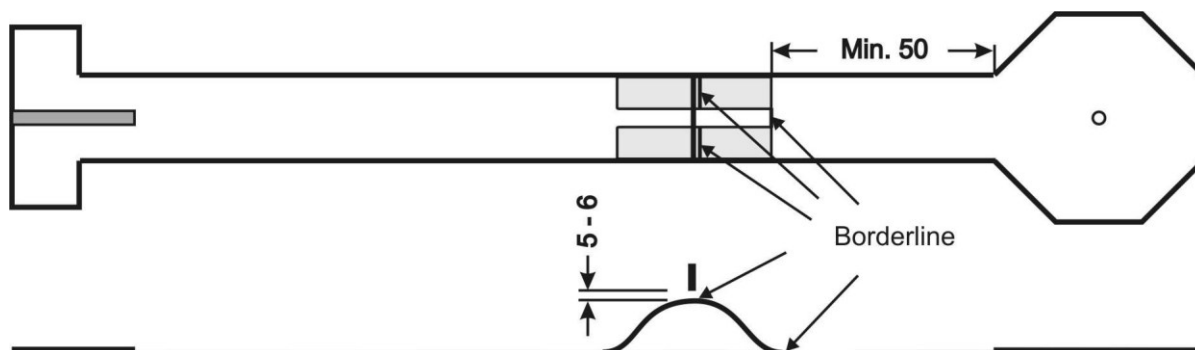

Maten:	Lengte van de baan	8 - 15 m
	Hoogte van de heuvel	30 - 60 cm
	Lengte van de heuvel	100 - 200 cm
	Breedte van de doorgang	zie Grafiek 1
	Positie van het obstakel	Net bovenop de heuvel
	Hoogte van de hinderniskloof bovenop van Hill	5 - 6 cm
	Grenslijn:	De grenslijn is precies aan het einde van de doorgang gemarkeerd <u>en</u> aan beide zijden direct na de top van de heuvel.